

正面図

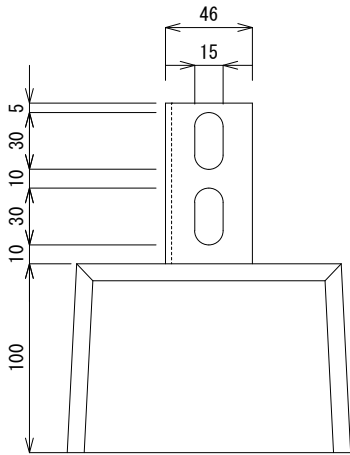

側面図

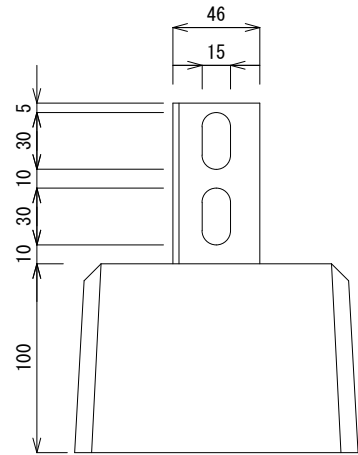

平面図

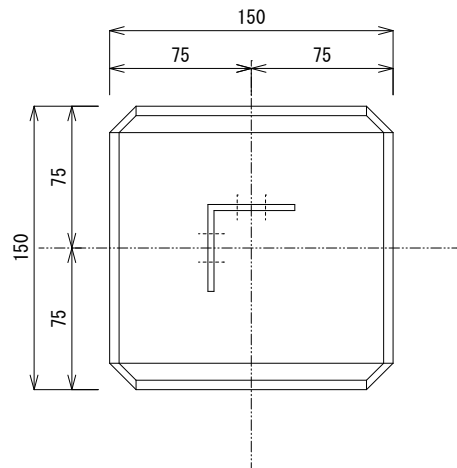

型式	高さ	長さ	上部巾	下部巾	重さ				
TYPE	(mm)	(mm)	(mm)	(mm)	(kg)				
アングルベース	100	150	140	150	4.75				
付属品	3/8×25 ボルト (溶融亜鉛めっき) 2個					承認	承認	検図	製図
	3/8 ワッシャー (溶融亜鉛めっき) 4枚								
	3/8 ナット (溶融亜鉛めっき) 2個								
金属 (アングル) 部分 仕様	材質 スチール 表面加工 溶融亜鉛めっき					製造元 株式会社竹原電設			
品名 アングルベース						図番 K-20190215-1		S=1/4	