

《立面図》

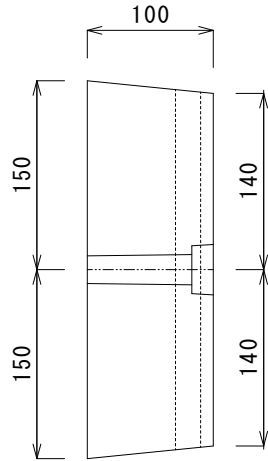

《平面図》

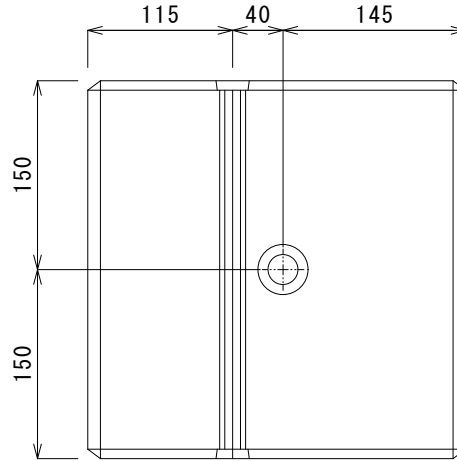

《側面図》

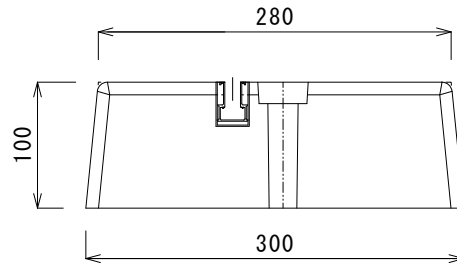

取付ボルト部分詳細図

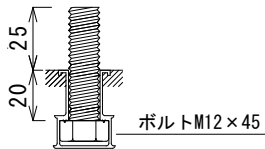
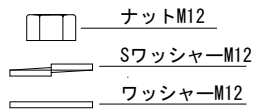

※付属品 ボルトM12×45 (ユニクロ) ワッシャーM12(ユニクロ) Sワッシャー(ユニクロ) ナット(ユニクロ) 1組

承認 Approval	検印 Check	検印 Check	作成 Drawn
阪井	大西	木下	小林
2023/06/26	2023/06/26	2023/06/26	2023/06/26

型式	高さ	長さ	上部巾	下部巾	レール長	重さ	製造元 株式会社竹原電設	
TYPE	(mm)	L (mm)	(mm)	(mm)	(mm)	(kg)	TAKEHARADENSETU CORPORATION	
VB-3010	100	300	280	300	980	19		

品名 ベースマン VB-3010

図番 K-20230626-3 S=1/6