

断面図

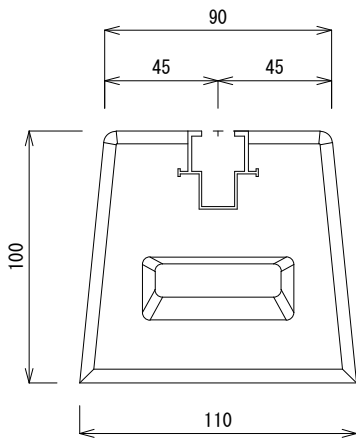

側面図

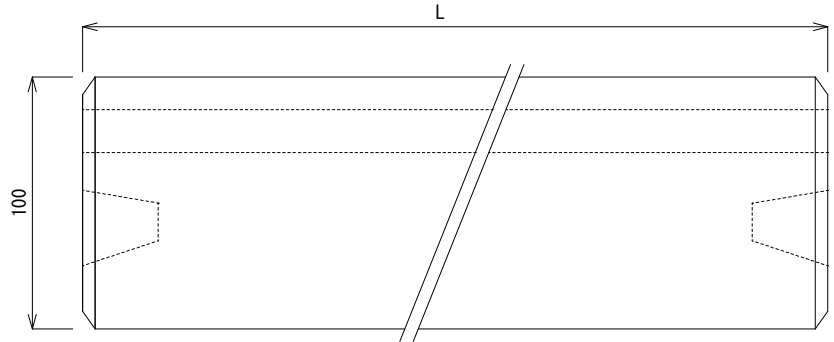

平面図

アルミレール断面詳細図
アルミアルマイトクリア加工
W1/2 対応

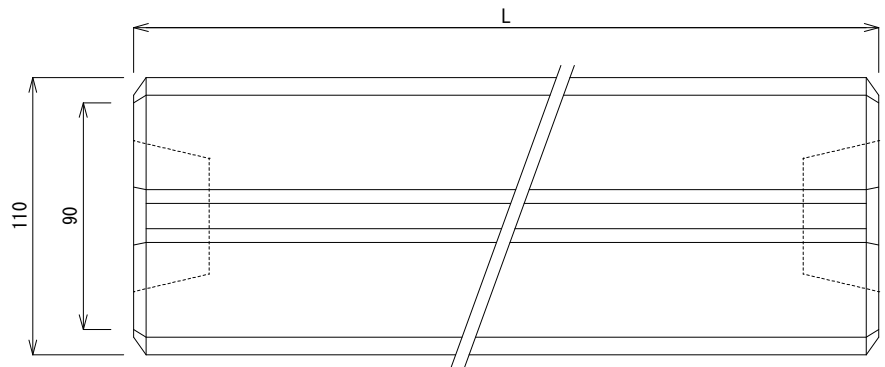
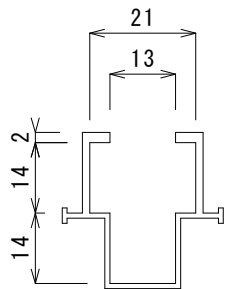

型 式	高さ	長さ	上部巾	下部巾	レール長	重さ
TYPE	H (mm)	L (mm)	(mm)	(mm)	(mm)	(kg)
NBM-150	100	150	90	110	140	3.2
NBM-200	100	200	90	110	190	4.3
NBM-300	100	300	90	110	290	6.5
NBM-350	100	350	90	110	340	7.6
NBM-400	100	400	90	110	390	8.7
NBM-450	100	450	90	110	440	9.8
NBM-500	100	500	90	110	490	10.8

承認図面

製造元 株式会社竹原電設

図番 K-20141119-1-1

S=1/3

品名 ベースマン NBM タイプ W1/2仕様