

断面図

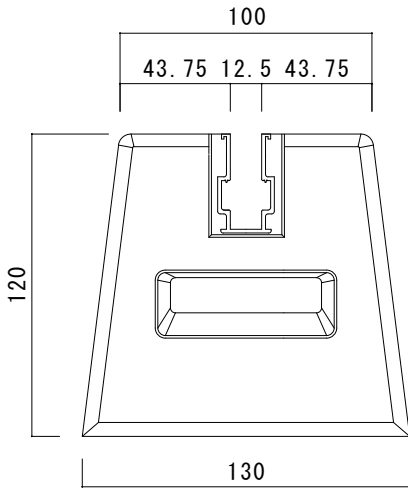

側面図

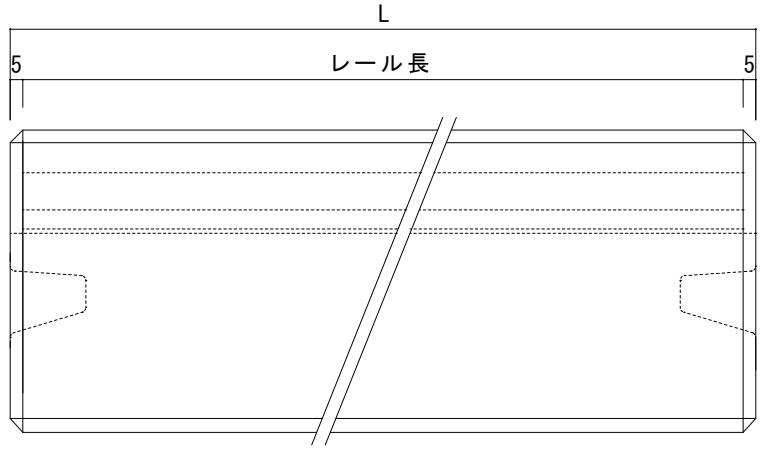

平面図

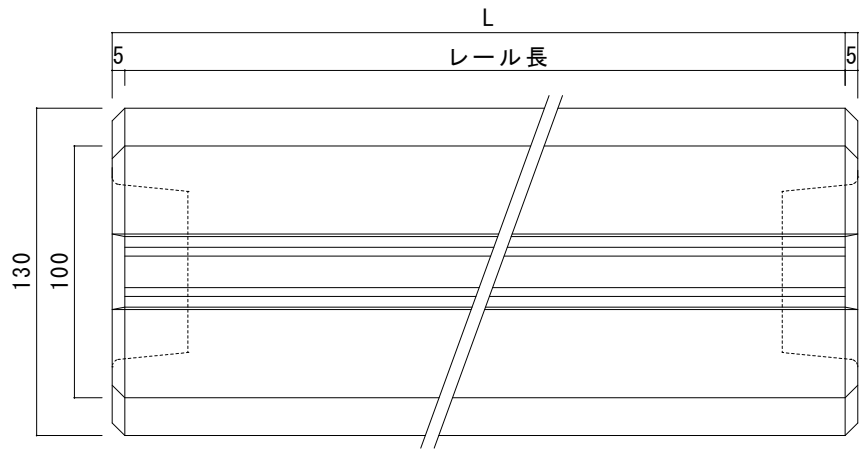

(どぶ付メッキ)
ボルトM12×40

ボルト下向き ボルト上向き

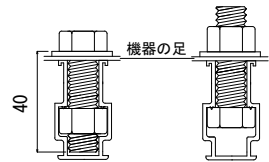

型 式 TYPE	高さ (mm)	長さ L (mm)	上部幅 (mm)	下部幅 (mm)	レール長 (mm)	重さ (kg)
HBM-400-12	120	400	100	130	390	12.0
HBM-500-12		500			490	14.9
HBM-600-12		600			590	17.9
HBM-700-12		700			690	20.9
HBM-750-12		750			740	22.4
HBM-800-12		800			790	23.9
HBM-850-12		850			840	25.4
HBM-900-12		900			890	26.9
HBM-1000-12		1000			990	29.8
HBM-1100-12		1100			1090	32.2
HBM-1200-12		1200			1190	35.9

製造元 株式会社竹原電設
アルミレール詳細
JIS記号A6063S 調質番号T5
アルマイト表面処理 クリアー塗装

承認

検図

製図

阪
2021/2/18
井

木
2021/2/18
下

小
2021/2/18
林

品名 ベースマン HBM-12 タイプ

図番 K-210218-4

S=1/3