

作業効率抜群!!

ベースマン

BASEMAN

置くだけの施工から固定する時代へ。

屋上設置など、高い耐震性能(地震力1G以上)が必要な場所へ設置する場合、機器を支えるには大きな質量が必要となります。今までの置くだけ施工では必要な地震力に対応することが出来ませんでした。しかし、ブロックを土間に固定する事で、大きな地震力にも、効率よく対応出来ます。アルミレールの引き抜き力は平均450kgf有りますが、地震力1G以上になりますと1t以上の力がアルミレールにも作用し、ボルトが抜け出てしまいます。下右部写真のように機器の固定用ボルトにアンカープレートを含みこんで固定することで、ボルトの引き抜き力は1000kgfを超え高い地震力に対し高い耐震性能を確保させることが出来ます。

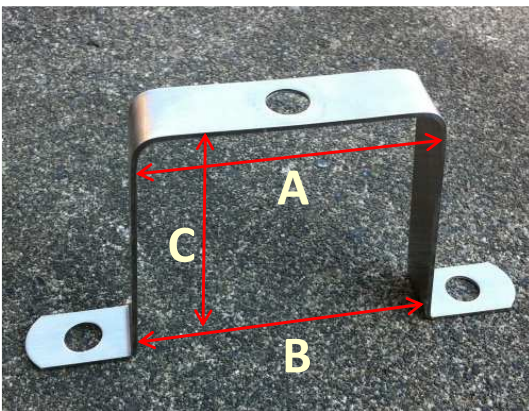

アンカープレートの材質
ステンレス304



施工例1、1階コンクリート土間施工
(雌ねじアンカー施工)



施工例2、屋上などの高耐震施工
(雄ねじアンカー又はケミカルアンカー施工)

対応ブロック寸法

品番	セット内容	上部巾(mm) (A)	下部巾(mm) (B)	高さ(mm) (C)
AP100	1枚	80	110	100
		90		
AP120		100	130	120

- 1、アンカープレートを使いブロックを土間に固定することができます。
- 2、施工場所により推奨されている耐震性能を効率よく確保することができます。
- 3、小さなブロックでも効率よく高い耐震性能が確保できます。

株式会社 **竹原電設** <http://www.takehara-baseman.co.jp/> Mail toiawase@takehara-baseman.co.jp

営業本部 〒580-0002 大阪府松原市小川5丁目28番16号
TEL (072)337-7002 FAX (072)337-7005

本社工場 〒580-0006 大阪府松原市大堀 5丁目8番10号
TEL (072)349-1260 FAX (072)349-1261

埼玉工場 〒340-0811 埼玉県八潮市大字2丁目1109-1
TEL (048)998-3130 FAX (048)998-3680

神奈川工場 〒252-1121 神奈川県綾瀬市小園775-1
TEL (0467)71-5320 FAX (0467)71-5325

北関東工場 〒373-0032 群馬県太田市新野町1101-2
TEL (0276)33-8030 FAX (0276)33-8031

仙台工場 〒984-0013 宮城県仙台市若林区六丁目の目南町7-18
TEL (022)390-4783 FAX (022)390-4786

東海工場 〒504-0814 岐阜県各務原市蘇原興亜町2-6
TEL (058)380-1259 FAX (058)380-1260

静岡配送センター 〒421-0116 静岡県静岡市駿河区光陽町22-1
TEL (054)201-3470 FAX (054)201-3471

岡山工場 〒702-8016 岡山県岡山市南区小串3385-35
TEL (086)269-9185 FAX (086)269-9186

広島配送センター 〒739-1754 広島県広島市安佐北区小河原町17
TEL (082)840-1655 FAX (082)840-1656

香川工場 〒767-0033 香川県三豊市三野町吉津乙2134
TEL (0875)73-3059 FAX (0875)73-3060

福岡工場 〒811-2115 福岡県糟屋郡須恵町大字佐谷93-28
TEL (092)957-9976 FAX (092)957-9977

販売店



断面图

侧面图

AP100

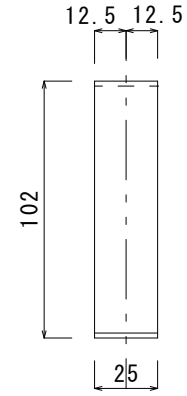
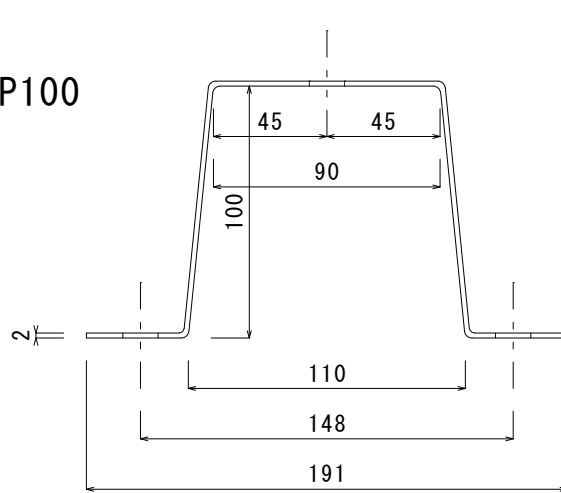

平面图

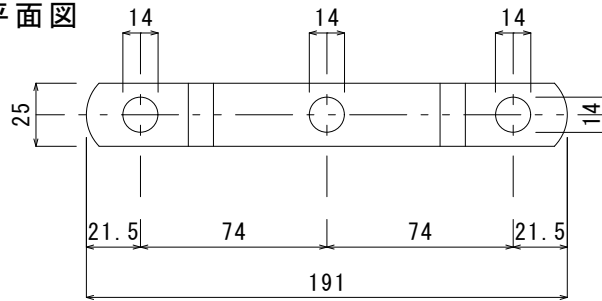

断面图

侧面图

AP120

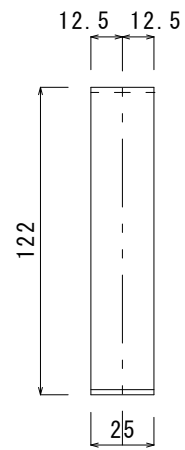
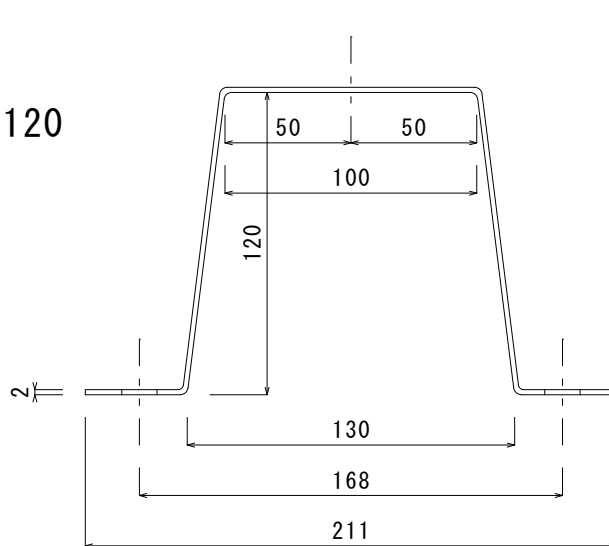

平面图

